

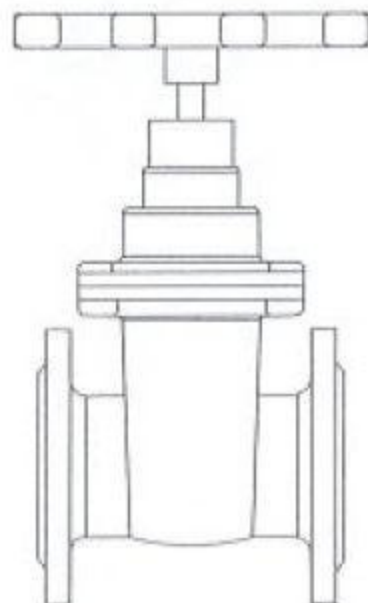

ЗАДВИЖКА ЧУГУННАЯ
С ОБРЕЗИНЕННЫМ КЛИНОМ
НЕВЫДВИЖНЫМ ШПИНДЕЛЕМ

(30ч39р)

DN 50-300. PN 16



ПАСПОРТ.

РУКОВОДСТВО ПО ЭКСПЛУАТАЦИИ.

ПРИЛОЖЕНИЕ

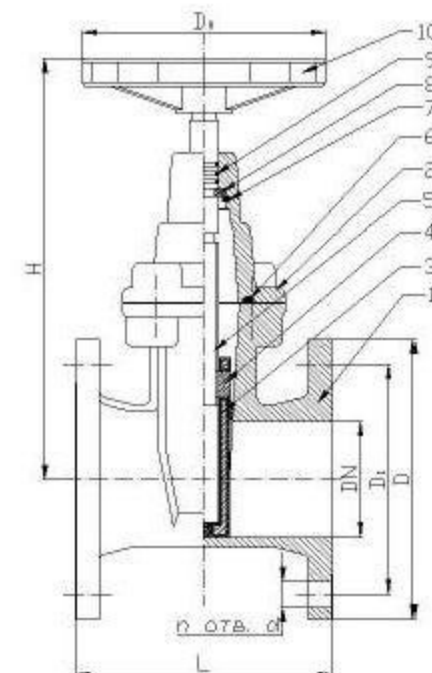

МАТЕРИАЛЫ

Поз.	Кол-во	Наименование	Материал
1	1	Корпус	Высокопрочный чугун (аналог ВЧ-40)
2	1	Крышка	Высокопрочный чугун (аналог ВЧ-40)
3	1	Клин	Ковкий чугун + EPDM(85°C) / silicon rubber(150°C)
4	1	Гайка шпинделя	латунь
5	1	Шпиндель	Нержавеющая сталь X20Cr13
6	1	Прокладка	EPDM
7	1	Стопорное кольцо	сталь
8	1	Кольцо разрезное	латунь
9	3	Кольцо уплотнительное	EPDM
10	1	Штурвал	Ковкий чугун

РАЗМЕРЫ

DN	L (мм)	H (мм)	D	D ₁	D ₀	d	n
50	150	235	160	125	140	18	4
80	180	295	195	160	175	18	8
100	190	335	215	180	200	18	8
150	210	435	280	240	240	22	8
200	230	540	335	295	240	22	12
250	250	605	405	355	300	26	12
300	270	715	460	410	350	26	12

1. НАЗНАЧЕНИЕ.

Задвижки чугунные с обрешиненным клином не выдвигаемым шпинделем фланцевые (аналог 30ч39р) предназначены для установки в качестве запорного устройства, полностью перекрывающего поток рабочей среды в трубопроводе.

Задвижки соответствуют требованиям ГОСТ 5762-2002, ГОСТ 12.2.063-81, 9544-2005.

2. ОСНОВНЫЕ ТЕХНИЧЕСКИЕ ДАННЫЕ.

Наименование параметра	Значение										
Номинальный диаметр DN, мм	50	80	100	150	200	250	300	50	80	100	
Номинальное давление PN, МПа (кгс/см ²)	1,6 (16)										
Температура рабочей среды, °С	Не более 85							Не более 150			
Температура окружающей среды, °С	От -15 до +40										
Цвет корпуса	синий							красный			
Рабочая среда	Вода, воздух и другие не агрессивные среды										
Класс герметичности затвора по ГОСТ 9544-2005	А (пробное вещество-вода)										
Управление	Ручное (маховик)										
Рабочее положение	Любое, кроме маховиком вниз										
Усилие на маховике при открытии/закрытии, Н·м, не более	25	50	70	110	170	200	200	25	50	70	
Средний ресурс до замены, циклов	4500							1000			
Средний срок службы, лет	16							10			
Масса, кг, не более	9,6	15,2	20	33	50	84	123	9,6	20	33	

3. ОПИСАНИЕ И ПРИНЦИП РАБОТЫ.

Задвижка (Приложение 1) состоит из корпуса 1, крышки 2, обрешиненного клина с механизмом ручного привода.

При закрытии вращательное движение по часовой стрелке маховика 10 передается на шпиндель 5, закрепленный от осевого перемещения в крышке при помощи разрезной втулки 8 и стопорного кольца 7.

Вращательное движение шпинделя через латунную гайку 4 преобразуется в поступательное движение обрешиненного клина 3, который, соприкасаясь с поверхностью корпуса, полностью перекрывает проходное сечение корпуса.

Открытие происходит при вращении маховика против часовой стрелки.

Герметичность шпиндельного узла и крышки обеспечивается с помощью 3-х уплотнительных колец 9.

Между корпусом и крышкой, соединенными между собой болтами, установлена уплотнительная прокладка 6.

4. ПОРЯДОК УСТАНОВКИ И МОНТАЖА.

Задвижка должна быть установлена в удобном для обслуживания месте.

Перед монтажом необходимо:

- произвести внешний осмотр, убедиться в целостности корпусных деталей;
- проверить внутренние полости на предмет отсутствия посторонних предметов и грязи - при необходимости удалить;
- проверить работоспособность путем 3-х кратного открытия и закрытия, при этом подвижные части должны перемещаться плавно, без рывков и заеданий;
- промыть тщательно трубопровод, чтобы удалить из него загрязнения и посторонние тела.

Монтаж задвижки производится при соблюдении следующих требований:

- концы трубопровода, смежные с задвижкой должны быть закреплены;
- в качестве меж фланцевых уплотнений использовать только эластичные прокладки по ГОСТ 15180-86;
- задвижка не должна испытывать нагрузок от трубопровода (изгиб, сжатие, растяжение, кручение, перекосы, неравномерность затяжки крепежа);
- при необходимости предусмотреть компенсацию тепловых расширений;
- после установки задвижки на трубопровод проверить легкость хода.

Внимание ЗАПРЕЩАЕТСЯ:

1. Использование задвижек в качестве регулирующей арматуры. Задвижки допускаются к эксплуатации на параметры среды не превышающие, указанные в данном паспорте. Рабочая среда не должна иметь примесей (песок, окалина и т.д.)
2. Использовать рычаг для закрытия/открытия задвижки

5. ВОЗМОЖНЫЕ НЕИСПРАВНОСТИ И МЕТОДЫ ИХ УСТРАНЕНИЯ.

Возможные неисправности и методы их устранения приведены в Таблице:

Наименование неисправности	Вероятная причина	Методы устранения
Пропуск среды между корпусом и крышкой	Ослабление затяжки болтов. Разрушение прокладки.	Подтянуть болты. Заменить прокладку
Пропуск среды по шпинделю	Износ уплотнительных колец	Демонтировать задвижку. Снять крышку. Удалить стопорное кольцо 7, вытащить шпиндель из крышки и заменить кольца. Собрать в обратной последовательности.
Пропуск среды в затворе при полностью закрытой задвижке	Износ или повреждение поверхности обрешиненного клина.	Заменить изношенный клин.

6. ХРАНЕНИЕ И ТРАНСПОРТИРОВКА.

6.1 Условия транспортирования и хранения – 5(ОЖ4) по ГОСТ 15150.

6.2 Задвижки транспортируются всеми видами транспорта в соответствии с правилами перевозки грузов, действующих на данном виде транспорта.

6.3 При транспортировке и хранении затвор задвижки должен быть в открытом положении, должна исключаться возможность загрязнения и попадания посторонних предметов во внутреннюю полость задвижки.

7. ГАРАНТИЯ ПРОИЗВОДИТЕЛЯ (ПОСТАВЩИКА).

Изготовитель гарантирует соответствие задвижек требованиям безопасности и настоящему Паспорту при соблюдении Потребителем условий монтажа, эксплуатации, транспортировки и хранения.

Гарантийный срок эксплуатации задвижки - 12 месяцев со дня ввода в эксплуатацию, но не более 18 месяцев со дня отгрузки потребителю.

Гарантийная наработка не менее 500 циклов.

Гарантийные обязательства распространяются только на дефекты, возникшие по вине завода-изготовителя.

Затраты связанные с монтажом/демонтажем, а также транспортировкой неисправного изделия в период гарантийного срока Покупателю не возмещаются.